

PENGARUH WARGA KOR AGAMA ANGKATAN TENTERA (KAGAT) TERHADAP PENGHAYATAN AGAMA DALAM KALANGAN WARGA ANGKATAN TENTERA MALAYSIA

*The Influence of The Religious Chairman in The Military Forces (Kagat)
Towards Appreciation of Religios Among Malaysian Armed Forces*

Syukri Zahari^{1*}
Daud Mohamed Salleh²
Azmi Zainol³

^{1,2,3} Fakulti Pengajian dan Pengurusan Pertahanan, Universiti Pertahanan Nasional Malaysia

*Corresponding author (Email: syukzahari73@gmail.com)

Diterima: 5 Mac 2020, Diproses: 27 April 2020, Diterbitkan: 30 September 2020

Abstrak: Penghayatan Islam merupakan suatu gaya hidup yang diamalkan oleh seseorang muslim dalam kehidupannya. Dalam konteks Anggota Tentera Malaysia (ATM), pihak yang dipertanggungjawab dalam menerapkan penghayatan Islam dalam kalangan anggota ATM dan keluarga mereka adalah Kor Agama Angkatan Tentera (KAGAT). Namun begitu, peranan KAGAT dalam menerapkan penghayatan Islam dalam kalangan anggota ATM sering kali dipertikaikan oleh anggota ATM sendiri dan dilihat kurang berkesan. Oleh itu, kajian ini dijalankan untuk mengenal pasti elemen-elemen keberkesanan peranan warga KAGAT yang memberi pengaruh terhadap penghayatan Islam dalam kalangan anggota ATM. Instrumen kajian yang digunakan adalah berbentuk soal selidik dan sejumlah 120 responden yang terlibat terdiri daripada anggota ATM. Data yang diperolehi dianalisis menggunakan perisian *Smart Partial Least Square (SmartPLS)* versi 3.0. Secara keseluruhan, kajian ini akan memberi impak kepada keberkesanan peranan KAGAT dalam menerapkan penghayatan Islam dalam kalangan anggota ATM di Malaysia.

Kata Kunci: Kor Agama Angkatan Tentera (KAGAT), Murabbi, Perancangan Program, Penghayatan Islam

Abstract: Appreciation of Islam is a lifestyle practiced by a Muslim in his life. In the context of Malaysian Armed Forces (ATM), the party responsible for inculcating the appreciation of Islam among ATM members and their families is the Armed Forces Religious Corps (KAGAT). However, the role of KAGAT in implementing the appreciation of Islam among ATM members is often disputed by ATM members themselves and is seen as less effective. Therefore, this study was conducted to identify the elements of the effectiveness of the role of KAGAT citizens who influence the appreciation of Islam among ATM members. The research instrument used was in the form of a questionnaire and a total of 120 respondents involved consisted of ATM members. The data obtained were analyzed using Smart Partial Least Square (SmartPLS) version 3.0 software. Overall, this study will have an impact on the effectiveness of the role of KAGAT in inculcating the appreciation of Islam among ATM members in Malaysia.

Keywords: *Armed Forces Religious Corps (KAGAT), Murabbi, Program Planning, Appreciation of Islam*

PENDAHULUAN

Angkatan tentera merupakan sebuah organisasi terpenting dalam sesebuah negara dan angkatan ini merupakan aset kepada pertahanan negara dan keutuhan sesebuah ummah (Ismail et al., 2004; Mazli, 2016). Dalam sejarah perjuangan Rasulullah SAW sebagai ketua angkatan tentera semasa menegakkan kerajaan Islam pertama di Madinah, perkara pertama yang Baginda lakukan adalah membentuk jentera pertahanan serta mengasaskan angkatan tentera yang mampu menjadi benteng kepada negara dan umat Islam (Mazli, 2004). Tanpa kekuatan ketenteraan yang kuat dan mantap, kemakmuran sesebuah negara tidak akan tercapai dengan sepenuhnya (Azmil & Rashidi, 2015; Burhanuddin et al., 2017). Lantaran itu, Malaysia meletakkan keutamaan melindungi keselamatan negara kepada barisan Angkatan Tentera Malaysia (selepas ini dirujuk sebagai ATM) sebagai pemegang amanah sekaligus sentiasa bersiap siaga bagi menyahut seruan jihad (Hamdan et al., 1999; Mazli, 2004; Tirmizi, 2011).

Menurut Burhanuddin (2015), sejak penubuhannya pada 1 Mac 1933, ATM terus berkembang dan menjadi sebuah angkatan tentera yang ampuh dan kuat. Seiring dengan perkembangan negara, ATM telah mengubah haluan pengurusan dari pengurusan model berteraskan kepada fahaman sekularisme hasil peninggalan British kepada sistem pengurusan yang berteraskan ajaran dan nilai-nilai Islam (Mazli, 2004; Redzuan et al., 1999). Walau bagaimanapun, penerapan nilai-nilai ini dilaksanakan dalam skop yang amat terbatas dan tidak secara teratur, selain tidak mendapat pengiktirafan rasmi daripada Majlis Angkatan Tentera (MAT) yang merupakan badan induk kepada ATM (Burhanuddin, 2015).

Justeru, Burhanuddin (2015) menyatakan bahawa dalam melahirkan angkatan tentera yang kuat, profesional, berwibawa dan yang paling penting beriman dan bertakwa dalam ajaran Islam, selain memberi penekanan kepada elemen ketahanan dan kemahiran mempertahankan diri, elemen kerohanian juga menjadi penekanan dalam ATM. Organisasi yang dipertanggungjawabkan memberi pendidikan kerohanian kepada anggota ATM di Malaysia adalah Kor Agama Angkatan Tentera (selepas ini dirujuk sebagai KAGAT).

PENYATAAN MASALAH

Kecemerlangan dan penghormatan merupakan matlamat bagi setiap pertubuhan. KAGAT yang merupakan satu institusi dalam jabatan pertahanan Malaysia bertanggungjawab terhadap elemen pembinaan kerohanian bagi anggota ATM termasuk ahli keluarga anggota tersebut. Sebagai seorang yang berperanan sebagai murabbi, warga KAGAT perlu melakukan pelbagai aktiviti dan program yang sesuai dalam mentarbiahkan anggota ATM (Burhanuddin, 2015). Peribadi pegawai KAGAT juga menjadi salah satu elemen utama yang akan mempengaruhi pandangan anggota ATM terhadap imej dan kredibiliti organisasi seperti KAGAT (Tarmizi, 2011).

Walaupun peranan yang dimainkan oleh warga KAGAT begitu penting dalam pembentukan kerohanian anggota ATM, keberkesanan organisasi KAGAT pada masa kini mula menjadi tanda tanya dan pertikaian anggota ATM. Peningkatan dalam masalah disiplin anggota ATM seperti perzinaan, perjudian, pembelian nombor ekor dan penyalahgunaan alkohol dan dadah telah mencalarakan imej dan kredibiliti institusi tersebut (Burhanuddin,

2015a; Mazli, 2004; Tirmizi, 2011). Situasi ini semakin parah apabila terdapatnya beberapa kajian empirikal yang dilakukan oleh penyelidik menunjukkan persepsi negatif anggota ATM terhadap institusi tersebut. Dalam satu kajian yang dilakukan oleh Baharuddin et al., (1998) yang bertajuk “Kor Agama Angkatan Tentera (KAGAT): Penerapan nilai dan keberkesannya” mendapati tahap keberkesanan peranan anggota KAGAT berbeza dari kaca mata setiap anggota dalam ATM. Seramai 31.3% responden yang terlibat dalam kajian tersebut mengakui mereka dapat menghayati nilai-nilai Islam hasil tarbiah yang dilakukan oleh KAGAT. Selebihnya berpendapat program yang dilakukan KAGAT tidak memberi impak kepada pembentukan spiritual mereka. Dapatan ini dengan jelas telah mencetuskan persoalan akan keberkesanan KAGAT terhadap anggota ATM. Dapatan yang sama juga diperoleh dalam kajian yang dilakukan oleh Sayed Mahussain dan Mahani (2007) yang mendapati responden kajian menilai KAGAT tidak memainkan peranan mereka sebagaimana yang sepatutnya.

Selain itu, berdasarkan kajian Tirmizi (2011) mendapati pegawai KAGAT tidak berjaya mendekati anggota ATM kepada agama sehingga menyebabkan ramai anggota ATM semakin lupa identiti seorang Muslim. Tambahan pula, terdapat juga anggota ATM mengakui KAGAT kurang melakukan aktiviti keagamaan dalam pasukan selain aktiviti yang dibuat kurang menarik (Rashidi & Amil, 2015). Berdasarkan dua kajian tersebut, tercetusnya persoalan sama ada intipati atau reka bentuk program yang dirancang oleh KAGAT tidak sejajar dengan kehendak atau keperluan anggota ATM dan kajian lanjut perlu dilakukan.

Berdasarkan huraian yang dibuat, jelas menunjukkan wujudnya satu persoalan yang memerlukan kajian secara empirikal dilakukan bagi mengenal pasti keberkesanan warga KAGAT sebagai institusi keagamaan dalam ATM dalam menyemai naluri anggota ATM untuk menghayati Islam serta menjadikan Islam sebagai cara hidup.

KERANGKA KONSEPTUAL KAJIAN

Berdasarkan sorotan literatur di atas, sebuah kerangka konseptual telah dibentuk seperti berikut:

Rajah 1. Kerangka Konseptual Peranan Murabbi dan Perancangan Program dan Penghayatan Amalan Keagamaan dalam Kalangan Warga ATM.

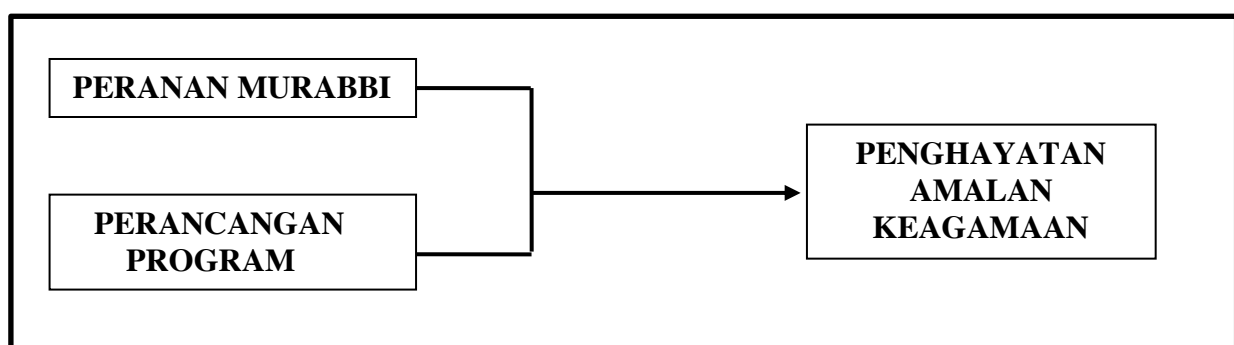

Berdasarkan kerangka konseptual tersebut, hipotesis-hipotesis yang akan diuji ialah:

H1a: Peranan KAGAT sebagai murrabbi mempunyai hubungan yang positif dengan penghayatan Islam dalam kalangan warga ATM.

H1b: Perancangan program oleh warga KAGAT mempunyai hubungan yang positif dengan penghayatan Islam dalam kalangan warga ATM.

METODOLOGI KAJIAN

Rekabentuk Kajian

Reka bentuk kajian ini merupakan strategi bagi menerangkan bagaimana menjalankan kajian bermula dari peringkat pemilihan sampel sehinggalah pada peringkat pengutipan data. Kajian ini akan menggunakan kaedah bergabung (mixed method) iaitu gabungan antara kaedah kualitatif dan kuantitatif (Creswell, 2014). Rekabentuk kajian ini membenarkan penyelidik menggunakan kaedah keratan rentas bagi menggabungkan kajian literatur, temu duga terperinci dan soal selidik sebagai prosedur utama pengumpulan data kajian (Said, 2012). Kelebihan kaedah ini ialah berupaya membantu pengumpulan data secara tepat, mengelakkan wujudnya bias terhadap dapatan kajian seta diyakini boleh dipercayai untuk mengukur persepsi responden terhadap pemboleh ubah-pemboleh ubah yang hendak dikaji (Creswell, 2014; Hin, 2010.; Jasmi, 2012; Said, 2012)

Temu Bual Terperinci

Langkah pertama dalam prosedur pengumpulan data bagi kajian ini ialah mengadakan temu bual secara terperinci (in-depth interview) dengan melibatkan 20 hingga 25 orang pegawai dan anggota ATM yang pernah terlibat atau mempunyai pengalaman dengan aktiviti anjuran KAGAT. Partisipan yang dipilih menggunakan kaedah persampelan rawak kerana berdasarkan pengalaman dalam penglibatan dengan institusi KAGAT. Maklumat yang diperolehi daripada temu bual terperinci ini akan membantu penyelidik membina item instrumen yang berkaitan dengan keberkesanan peranan anggota KAGAT dalam menerapkan penghayatan Islam dalam diri anggota ATM.

Soal Selidik

Borang soal selidik akan diedarkan kepada anggota ATM yang merupakan individu yang terlibat secara langsung dengan KAGAT. Menurut Hin (2010) borang soal selidik boleh digunakan untuk mengetahui sikap seseorang dengan menggunakan soalan bebas-jawab (terbuka), senarai semak atau skala kadar. Manakala menurut Said (2012) kaedah soal selidik ini bertujuan untuk mengumpul data mengenai pemboleh ubah yang berkaitan dengan sesuatu fenomena dan boleh digeneralisasikan untuk mewakili populasi kajian.

Unit Analisis Dan Persampelan

Persampelan kajian adalah proses pemilihan yang merangkumi unsur-unsur dari populasi, umumnya terhadap karakter populasi. Teknik persampelan dalam kajian ini adalah persampelan stratified random sampling. Jumlah sampel kajian adalah berdasarkan data yang dipaparkan dalam wikipedia.org di mana didapati tentera darat mempunyai jumlah keanggotaan melebihi 110,000 orang anggota. Maka, berdasarkan formula persampelan Yamane (1967), pengkaji perlu mengedarkan sebanyak 400 borang soal selidik di mana jumlah ini mengikut jumlah sampel yang ditentukan berdasarkan formula Yamane (1967).

Dalam kajian ini, penyelidik memilih untuk menganalisis data mentah bagi borang kaji selidik menggunakan pakej perisian SmartPLS versi 3.2.7 (<https://www.smartpls.com/>). Pakej ini sesuai digunakan untuk menganalisis kesepadanan model pengukuran. Pakej ini

mempunyai beberapa kelebihan dan di antaranya ialah mampu membuat analisis data secara serentak model pengukuran sama ada reflektif dan formatif dengan menggunakan analisis laluan (path analysis), tidak memerlukan data yang bertaburan normal, berupaya menganalisis data yang mempunyai persampelan kecil. Manakala bagi dapatan data untuk temu bual penyelidik akan menganalisis transkrip temu bual menggunakan kaedah analisis isi kandungan.

DAPATAN KAJIAN

Analisis Pengesahan Faktor (Confirmatory Factor Analysis)

Jadual 1 menunjukkan keputusan ujian kesahan dan kebolehpercayaan instrumen dan item kajian. Kesemua item di dalam konstruk-onstruk mempunyai pemberat faktor (*factor loadings*) melebihi 0.7. Hal ini menunjukkan bahawa item-item tersebut telah mencapai tahap yang ditetapkan dalam pemberat faktor (Chin, 1998; Fornell & Larcker, 1981; Gefen & Straub, 2005; Henseler et al., 2009).

Seterusnya, ujian kebolehpercayaan item diuji dengan melihat nilai kebolehpercayaan komposit dan nilai alpha Cronbach. Nilai yang ditunjukkan adalah melebihi 0.8. Nilai ini menunjukkan bahawa skala pengukuran mempunyai ketekalan dalaman yang tinggi (Chua, 2006; Henseler et al., 2009; Sekaran & Bougie, 2010). Oleh itu, tahap kesahan dan kebolehpercayaan model pengukuran ini adalah memenuhi kriteria analisis penerokaan faktor yang ditetapkan.

Jadual 1. Keputusan Ujian Kesahan dan Kebolehpercayaan Item dan Instrumen Kajian

Konstruk	Jumlah Item	Pemberat Faktor	Kebolehpercayaan Komposit	Nilai Alpha Cronbachs
Peranan Murabbi	14	0.758 – 0.905	0.972	0.969
Perancangan Program	10	0.880 – 0.935	0.979	0.976
Penghayatan Amalan Keagamaan	36	0.711 – 0.922	0.995	0.985

Keputusan Pengujian Hipotesis

Pengujian hipotesis dilaksanakan dengan menggunakan kaedah *bootstrapping*. Bagi pengujian hipotesis kesan langsung, hasil pengujian menunjukkan peranan murabbi mempunyai hubungan yang signifikan dengan penghayatan amalan keagamaan ($\beta=-0.374$; $t > 3.369$). Selain itu, hasil pengujian juga menunjukkan perancangan program tidak mempunyai hubungan yang signifikan dengan penghayatan ilmu Islam ($\beta=-0.258$; $t > 1.040$). Oleh itu, hanya H1 sahaja diterima. Dari aspek kekuatan model, kemasukan peranan murabbi dan perancangan program ke dalam analisis telah menyumbang sebanyak 15 peratus sahaja terhadap penghayatan amalan keagamaan dan pencapaian ini dianggap sebagai lemah (Chin, 1998; Henseler et al., 2009).

PERBINCANGAN DAN IMPLIKASI

Impak kajian ini dapat dibahagikan kepada tiga aspek yang utama; impak kepada teori, pemantapan kaedah penyelidikan dan organisasi. Dari segi impak terhadap teori, adalah dijangkakan bahawa elemen-elemen seperti peranan murabbi, perancangan dan pelaksanaan program/aktiviti serta sikap anggota KAGAT akan memberi kesan kepada penghayatan

anggota ATM terhadap Islam. Dari segi impak kepada pemantapan kaedah penyelidikan, data yang diperoleh melalui literatur berkenaan peranan dan penilaian terhadap program anjuran KAGAT, temu bual, kajian rintis dan pengumpulan data dengan menggunakan borang soal selidik akan menambahkan dimensi kajian terutamanya dalam kajian-kajian lepas yang banyak menggunakan kaedah kuantitatif sahaja. Impak terhadap organisasi pula, dapatan kajian ini boleh digunakan sebagai panduan oleh pihak pentadbiran dan pengurusan KAGAT untuk penambahbaikan kualiti perkhidmatan kepada anggota ATM.

KESIMPULAN

Secara umum, penubuhan KAGAT sejak 1986 telah menyumbang banyak jasa kepada pembangunan sahsiah dan pendidikan agama dalam kalangan anggota ATM. Walau bagaimanapun, disebabkan jumlah kesalahan disiplin yang dilakukan oleh anggota ATM yang semakin meningkat, keberkesanan program dan peranan KAGAT mula dipersoalkan.

Justeru itu, melalui kajian ini diharapkan satu dapatan empirikal dapat dihasilkan dan boleh dijadikan sebagai rujukan pihak tertentu dalam melihat keperluan serta penambahbaikan yang boleh dilakukan dalam meningkatkan imej dan kredibiliti KAGAT dalam meningkatkan penghayatan terhadap agama Islam dalam kalangan anggota ATM.

RUJUKAN

- Ayop Megat Arifin, M., & Halim Ahmad, A. (2016). Kepentingan budaya integriti dan etika kerja dalam organisasi di Malaysia: Suatu tinjauan umum. *GEOGRAFIA Online TM Malaysian Journal of Society and Space*, 12(9), 138149.
- Azri Mokhtar. (2016). *Penilaian Program Pendidikan Moral dan Etika Dalam Angkatan Tentera Malaysia*. Tesis Sarjana (Tidak diterbitkan). Kuala Lumpur: Universiti Malaya.
- Baharuddin, Redzuan, Hamdan & Mislan Anuar. (1999). *Kor Agama Angkatan Tentera (KAGAT): Penerapan Nilai dan Keberkesanannya*. Tesis Sarjana (Tidak diterbitkan) Universiti Malaya.
- Baharuddin, Redzuan, Hussain, H., & Mislan Anuar. (1999). *Kor Agama Angkatan Tentera (KAGAT): Penerapan Nilai dan Keberkesanannya*.
- Burhanuddin Jalal. (2015). Tahap Penghayatan Islam Dalam Pengurusan Diri Anggota Angkatan Tentera Malaysia. *Jurnal Kepimpinan Pendidikan*, 2(2), 34–41.
- Burhanuddin, Amnah Saayah, Sayuti, & Redwan. (2017). Institusi ketenteraan sebagai pemelihara aspek maqasid syariyyah. *Journal of Education and Social Sciences*, 6, 1–8.
- Creswell, J. W. (2014). *Reserch design: Qualitative, quantitative and mixed-method approaches* (4th ed.). Los Angeles: SAGE Publications.
- Durrisha Idrus, Hamidah Ab. Rahman, Husain Majmood, Ishak Mad Shah, & Norashikin Mahmud. (2004). *Kajian Sikap Golongan Berpotensi Terhadap Penyertaan Dalam Proses Pilihanraya : Satu Kajian Kes Di Negeri Selangor*. Johor: Universiti Teknologi Malaysia.
- Hafizi, M. A., & Zawiyah, M. Y. (2011). Perbankan Berasaskan Pengetahuan : Membudayakan Amalan Pengurusan Pengetahuan. *Akademika*, 81(3), 117–130.
- Hasan, M. F., Kadir, S. A., & Asimiran, S. (2013). Hubungan Persekitaran Sekolah dengan Penglibatan Pelajar dalam Aktiviti Kokurikulum di Sekolah Menengah. *Jurnal Pendidikan Malaysia*, 38(2), 1–9.
- Hin, L. C. (2010). *Penyelidikan Pendidikan: Pendekatan Kuantitatif dan Kualitatif*. Selangor, Malaysia: McGraw-Hill Malaysia.

- Jasmi, K. A. (2012). Metodologi Pengumpulan Data Dalam Penyelidikan Kualitatif. In *Kursus Penyelidikan Kualitatif Siri 2.0*.
- Kamus Dewan. (2005). Kuala Lumpur: Dewan Bahasa dan Pustaka.
- Lytle, M. C., Foley, P. F., & Cotter, E. W. (2015). Career and Retirement Theories: Relevance for Older Workers Across Cultures. *Journal of Career Development*, 42(3), 185–198. <http://doi.org/10.1177/0894845314547638>
- Medlin, B., & Green, K. (2008). The relationship among goal setting, optimism, and engagement: The impact on employee performance. *Of Organizational Culture*, 12(1), 51–57. <http://doi.org/10.1037/0021-9010.93.3.498>
- Mohd Mazli Mohd Aini. (2004). *Pentadbiran Organisasi Kor Agama Angkatan Tentera (KAGAT): Analisis pencapaiannya Terhadap Pembangunan Akhlak Tentera Malaysia*. Tesis Sarjana (Tidak diterbitkan). Universiti Malaya.
- Mohd Rashidi Bujai, & Azmil Hashim. (2015). Pelaksanaan Aktiviti Keagamaan Dan Hubungannya Dengan Penghayatan Kerohanian Anggota ATM. *Tinta Artikulasi Membina Ummah*, 1(1), 176–186.
- Mohd Rashidi Bujai, & Azmil Hashim. (2015). Pelaksanaan Aktiviti Keagamaan Dan Hubungannya Dengan Penghayatan Kerohanian Anggota ATM. *Tinta Artikulasi Membina Ummah*, 1(1), 176–186.
- Noornajihan, & Zetty Nurzuliana. (2015). Model Kualiti Guru Pendidikan Islam Sebagai Murabbi. *Tinta Artikulasi Membina Ummah*, 1(1), 101–108.
- Noornajihan Jaafar, Norakyairree Mohd Raus, Nurul AsiahFasehah Muhammad, Norzulaili Mohd Ghazali, Robiatul Adawiyah Mohd@Amat, Syed Najihuddin Syed Hassan, Mohd Isa Hamzah. (2014). Quran Education for Special Children : Teacher as Murabbi. *Scientific Research*, (5), 435–444. <http://doi.org/10.4236/ce.2014.57053>
- Said, A.-M. A. (2012). *Kaedah Penyelidikan Perniagaan* (1st ed.). Malaysia: Dewan Bahasa dan Pustaka.
- Samad, S. A. A. (2015). Konsep Ruh Dalam Perspektif Psikologi Pendidikan Barat Dan Islam. *Fenomena*, 7(2), 221–234.
- Sayed Mahussain, & Mahami. (2010). Pelanggaran Tatasusila Agama Dalam Kalangan Anggota Angkatan Tentera Malaysia (ATM). Malaysia: Universiti Teknologi Malaysia.
- Tarmizi. (2011). *Hubungan Disiplin Anggota Tentera Darat Malaysia di Lembah Kelang Dengan Faktor Agama*. Tesis Sarjana (Tidak diterbitkan). Universiti Utara Malaysia.
- Thurstone, L. (1931). *The Measurement of Social Attitudes*. In M. Fishbein (Ed.), *Readings in Attitude Theory and Measurement* (pp. 14-25). New York: John Wiley & Sons. Inc.
- Tirmizi Md Isa. (2011). *Sumbangan Kor Agama Angkatan Tentera (KAGAT) dalam Aktiviti Keagamaan: Kajian dalam Batalian ke-12 RAMD*. Tesis Doktor Falsafah (Tidak diterbitkan). Kuala Lumpur: Universiti Malaya.
- Tuan Yaacob, Salwani, & Norma. (2014). Murabbi Development Program : An Experience in Pusat Pendidikan Al-Amin. In *Oasis International Conference on Islamic Education*.
- Ude, U., & Coker, M. a. (2012). Incentive Schemes, Employee Motivation and Productivity In Organizations In Nigeria: Analytical Linkages. *IOSR Journal of Business and Management*, 1(4), 32–39.